

MULTI\*WING™

# GRANDES FANS DE PENSAR EN GRANDE

VENTILADORES AXIALES EC SERIE L



# DESCRIPCIÓN GENERAL DE LA SERIE L

1,500 mm

Pág. 10

1,600 mm

Pág. 12

1,800 mm

Pág. 14

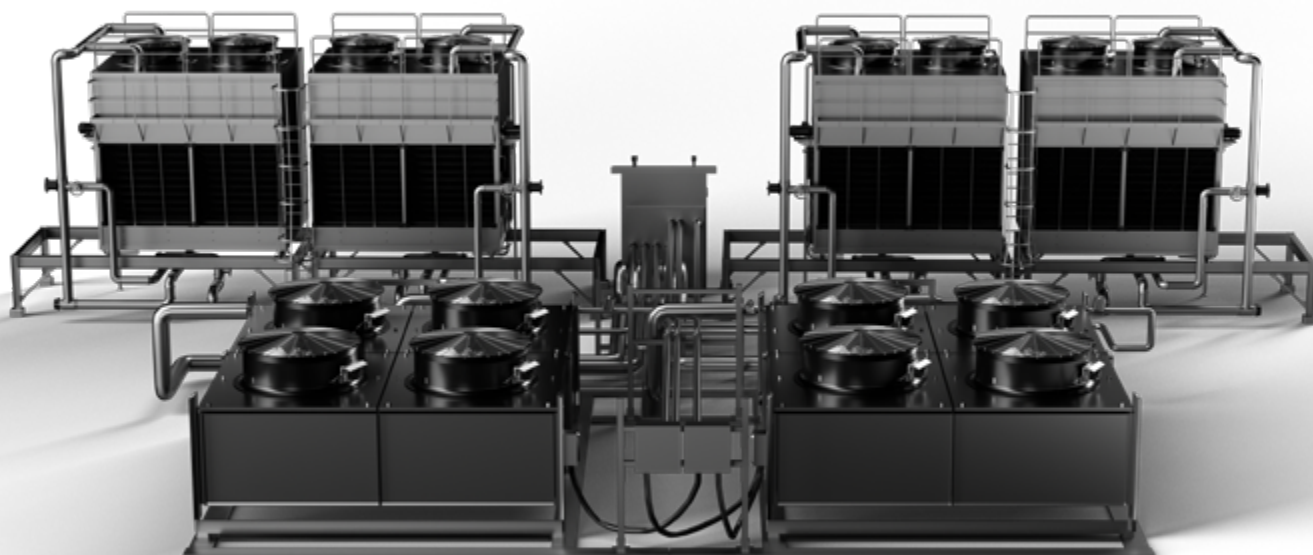



## Dispositivos electrónicos protegidos

Los componentes electrónicos quedan protegidos del flujo de aire, lo que aumenta su vida útil. Esto también permite el uso de motores más potentes y un mayor rendimiento.



## Preparados para el futuro

La serie L está totalmente equipada para cumplir con los estrictos requisitos de rendimiento, reparabilidad y funcionamiento del ventilador establecidos en la Directiva de Productos Energéticos de la UE (ErP2026) y otras normas. En Multi-Wing, estamos listos para ayudarle a cumplir con estas normas de manera eficiente y segura.



## Construido para resistir las inclemencias del tiempo

La serie L es ideal para el motor de rotor interno Multi-Wing, ya que ofrece una disipación de calor superior, mayor durabilidad, temperaturas más bajas del motor y una vida útil más prolongada de los rodamientos. Proporciona una mayor potencia de salida, perfecta para aplicaciones de alta potencia de hasta 15 kW.



## Diseño modular

Adecuado para entornos exigentes, el ventilador es de fácil mantenimiento. Sus componentes actualizables mejoran la protección contra la corrosión, mientras que la sustitución de piezas individuales facilita el mantenimiento y reduce el impacto ambiental.

# ¿POR QUÉ QUEDARTE

en pequeño cuando tus desafíos de refrigeración crecen a lo grande?

Los ventiladores axiales EC de la serie L de múltiples alas están diseñados para soportar cargas térmicas crecientes con menos ventiladores, pero de mayor tamaño y modulares. Esto se traduce en un mayor flujo de aire, menor ruido y un mantenimiento más sencillo. Todo ello con un menor consumo energético.

1

**¿POR QUÉ ELEGIR LA SERIE L?**

**Mayor flujo de aire, menor consumo de energía**

2

**Complejidad reducida, menor mantenimiento**

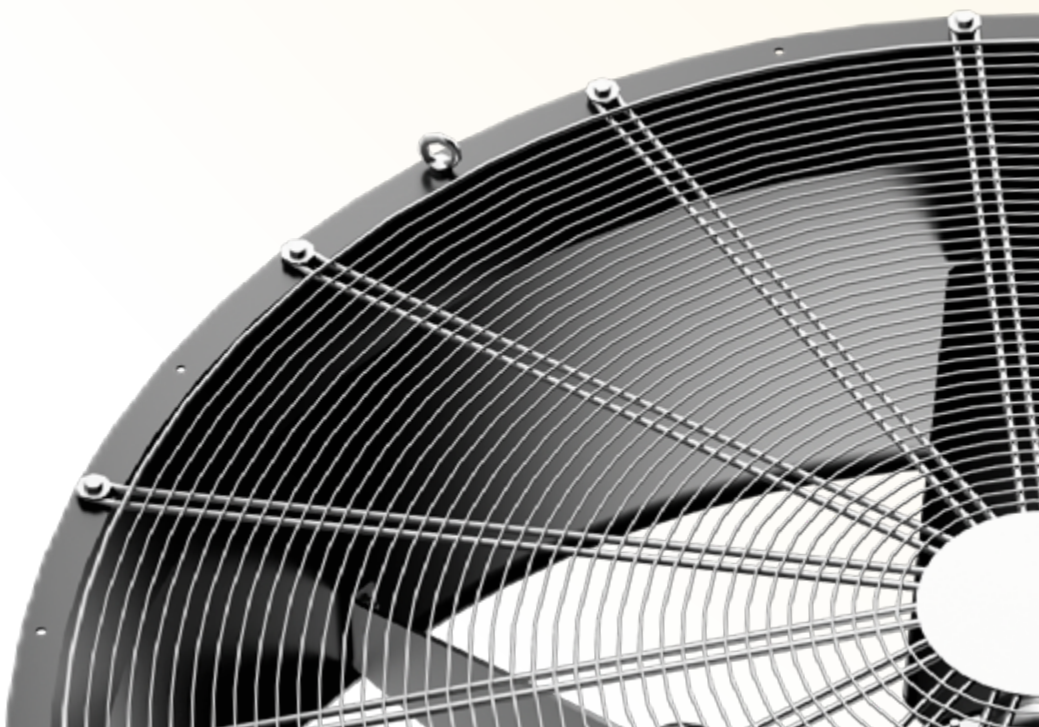

## **MÁS AIRE. MENOS ENERGÍA.**

Con diámetros de hasta 1,800 mm y una geometría de aspas optimizada, cada ventilador mueve más aire por revolución, reduciendo la turbulencia y el consumo de energía. Menos ventiladores también significan menos motores, menos conexiones y menos puntos de fallo. En resumen, mayor tiempo de actividad y menos complicaciones.

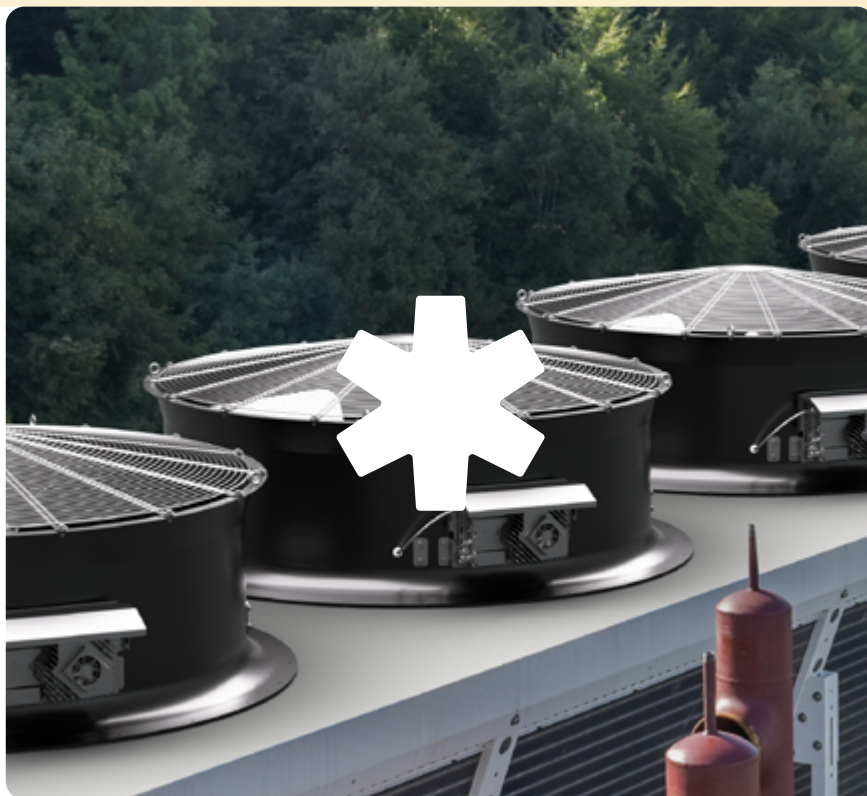

**3**

**Diseñado para una alta eficiencia y un retorno de la inversión a largo plazo**

**4**

**Configuraciones flexibles y preparadas para el futuro**

**5**

**Menor emisión acústica por diseño**

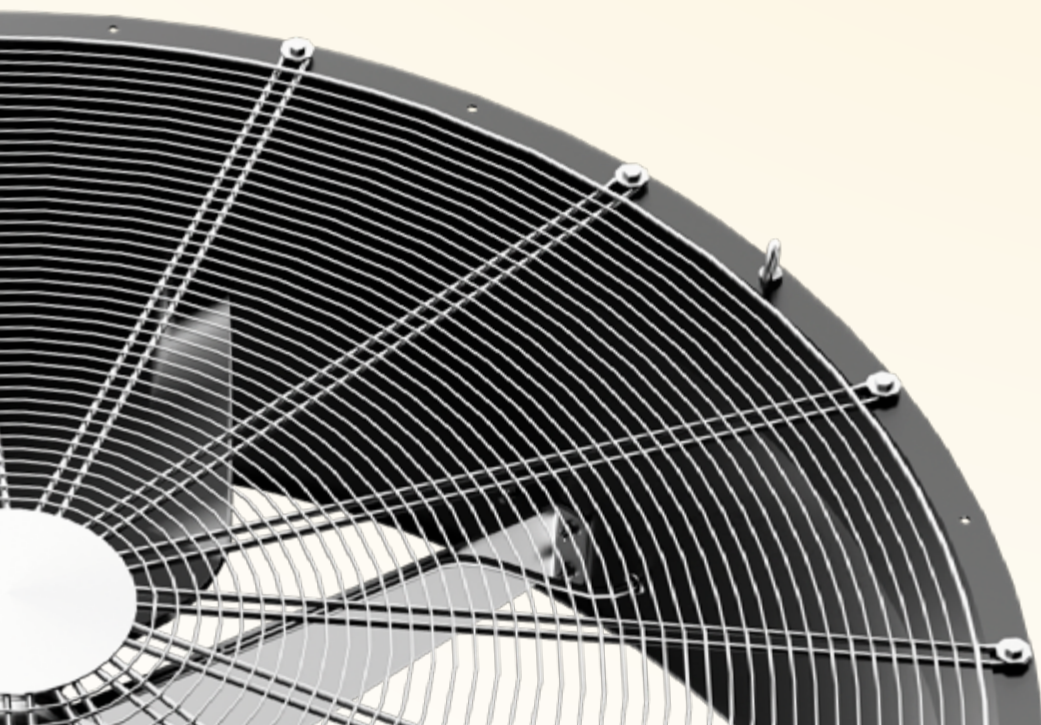

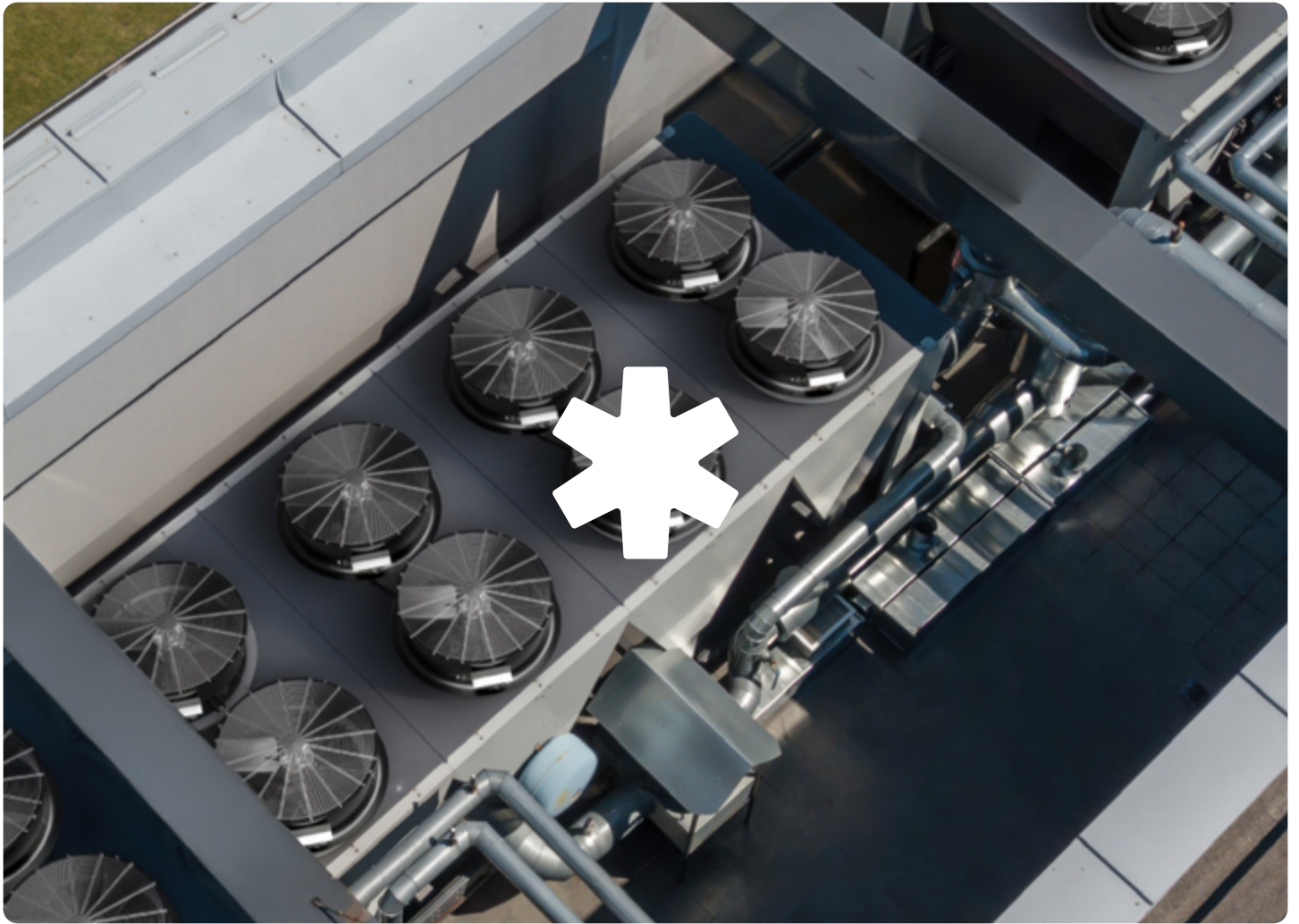

# TORRE DE REFRIGERACIÓN

Debido a su alta exposición a ambientes corrosivos y húmedos, los ventiladores de las torres de refrigeración deben ser muy duraderos. Las torres de refrigeración se fabrican en tamaños grandes y variables para adaptarse a cada aplicación, lo que también implica variaciones en el tamaño óptimo del ventilador.

Multi-Wing puede equipar sus torres de refrigeración con ventiladores de gran tamaño y velocidad variable, diseñados a medida para entornos corrosivos. Nuestros diseños personalizados generan un importante ahorro energético, eliminando la necesidad de invertir en varios ventiladores más pequeños.

Gracias a la dilatada trayectoria de Multi-Wing en aerodinámica, personalizamos ventiladores axiales de hasta 1,800 mm en formas y formatos específicos, adaptados a su aplicación.

 Eficiencia energética

 Durabilidad

 Diámetro del ventilador grande

# DATOS TÉCNICOS DE LA SERIE L

Preparado para torres de refrigeración y aplicaciones exigentes similares.

Suministro de energía	3ph, 380-480 V ~ 10% 50Hz/60Hz
Grado de protección IP	IP55
Clase de aislamiento	F/B
Tecnología de motores	Motor síncrono de imanes permanentes
Conducir	Accionamiento PM externo: Montado en conducto , flujo de aire exterior
Comunicación digital	MODBUS RTU, RS-485
Comunicación analógica	0-10 VDC, 100% @ 9.5 VDC +/-2%
Rango de temperatura del flujo de aire*	-30°C to +70°C (-22°F to 158°F)
Rango de temperatura ambiente	-40°C to +50°C (-40°F to 122°F)
Conformidad	Componentes con certificación CE y UL utilizados
Motor	Carcasa: hierro fundido - DE, Protector final: hierro fundido - C3M
Casing	Acero galvanizado en caliente, recubrimiento en polvo RAL7021, C3M
Soportes para motores	Acero galvanizado en caliente y recubierto con pintura en polvo RAL7021, C3M
Impulso	Cuchillas PAG y buje de aleación de aluminio resistente a la corrosión, acero inoxidable A4 pernos de acero
Red de protección	S235JR, ZnNi, recubrimiento en polvo RAL 9005 (Conforme a la norma ISO 13857), C3M

\* Vinculado a los límites del motor

\*\* Vinculado a los límites de la transmisión

# CARACTERÍSTICAS DE LA SERIE L

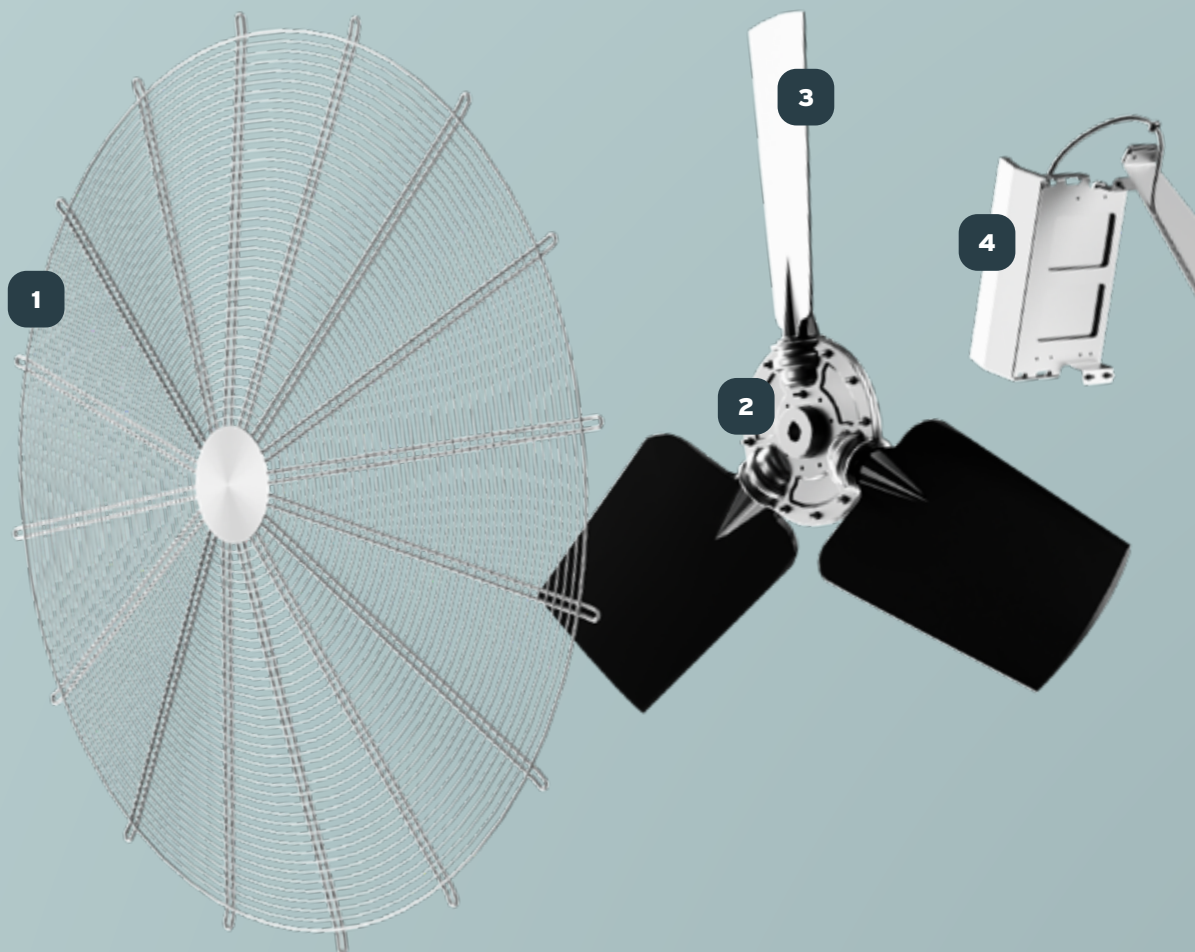

## 1 Rejila

Diseño aerodinámico optimizado para minimizar el consumo de energía. Pintura anticorrosiva de grado C3 de serie.

## 2 Buje

Perfectamente combinadas para maximizar el potencial de flujo de aire de las aspas.

## 3 Aspa

Aprovechar la amplitud de la gama de impulsores modulares para lograr el máximo rendimiento.

### Forma de perfil aerodinámico



Impulsor 9W2



Impulsor de 10G

### Hoja de hoz



Impulsor 1G

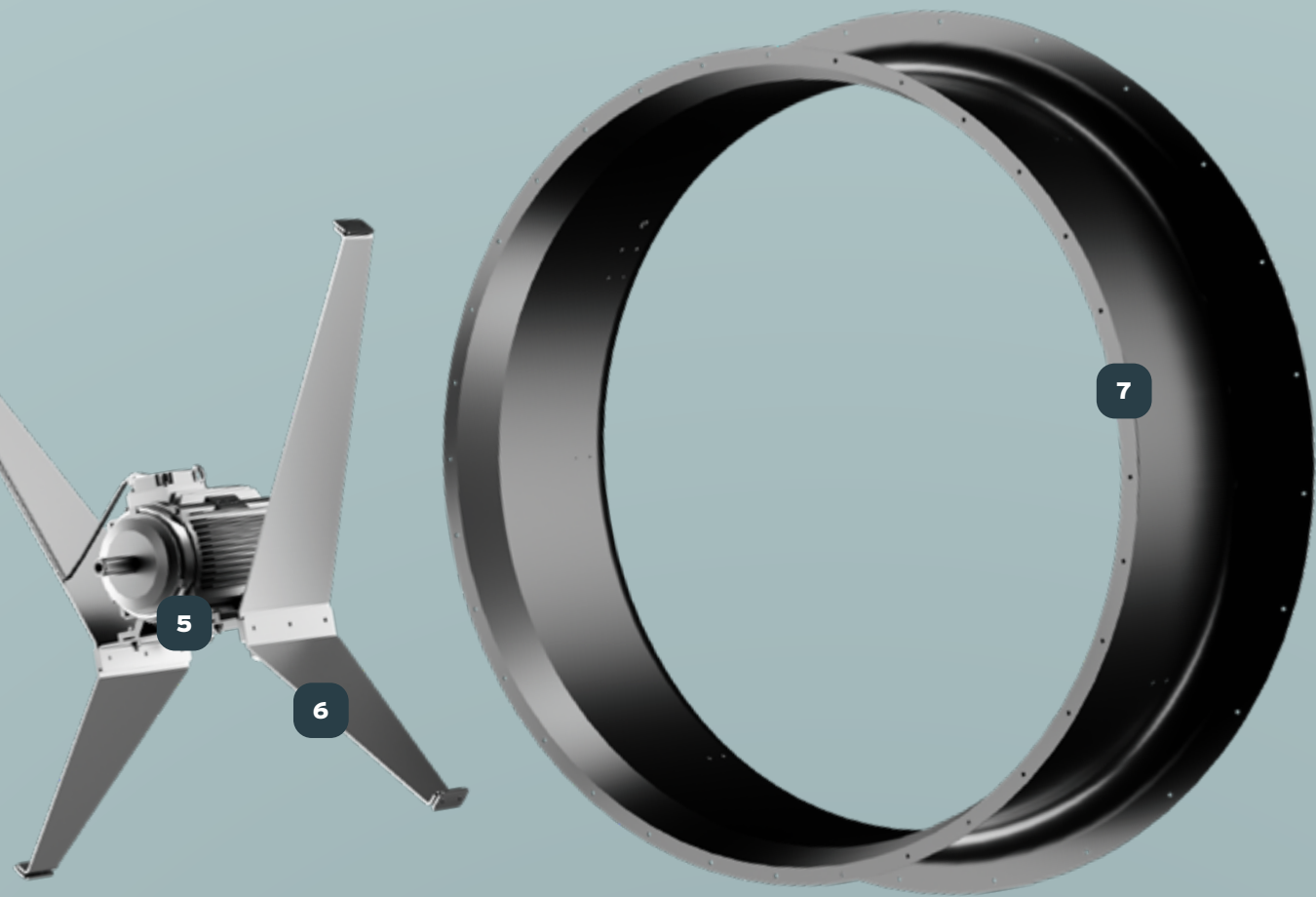

#### **4** Unidad externa

Fuera del flujo de aire, está listo para proporcionar la potencia adicional necesaria para entornos como las torres de refrigeración.

#### **6** Soportes

Diseño armonizado, concebido para minimizar el impacto en el flujo de aire.

#### **5** Motor de rotor interno

Potente motor de rotor interno PM de accionamiento directo, montado en el lado de aspiración para un rendimiento y durabilidad máximos.

#### **7** Carcasa

Entrada de alta resistencia con forma de campana, especialmente diseñada, y difusor corto que proporciona un flujo y rendimiento superiores. Disponible con placa cuadrada o redonda.

# SERIEL

**1,500 mm**

KL.1500X



Número de pieza	10135368
Código de especificación	JUW 150-35-8B-56-L-QZX3X5-P-MR
Potencia máxima de entrada (kW)	16.34
Corriente de entrada máxima (A)	24.56
Presión de retorno máxima (Pa)	340
Velocidad máxima (RPM)	850

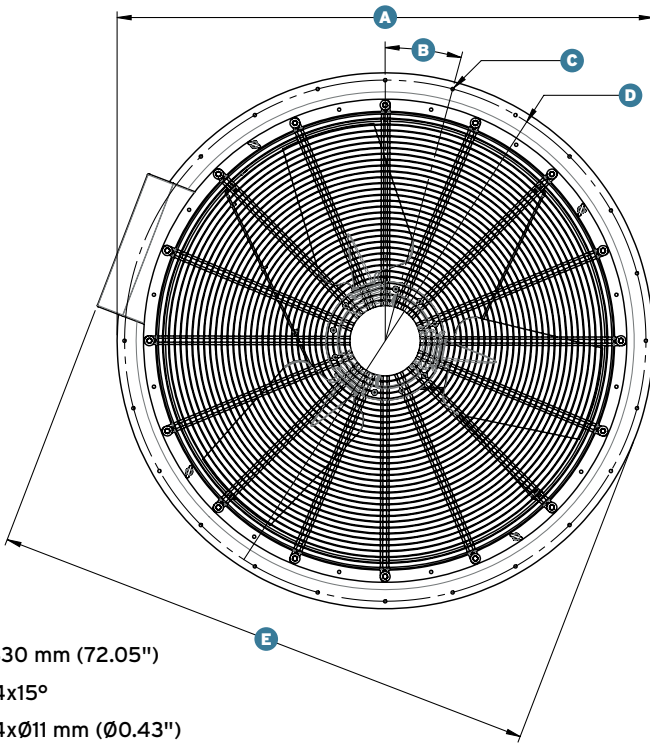

- A 1830 mm (72.05")
- B 24x15°
- C 24xØ11 mm (Ø0.43")
- D BC Ø1780 mm (Ø70.08")
- E 1876 mm (73.86")

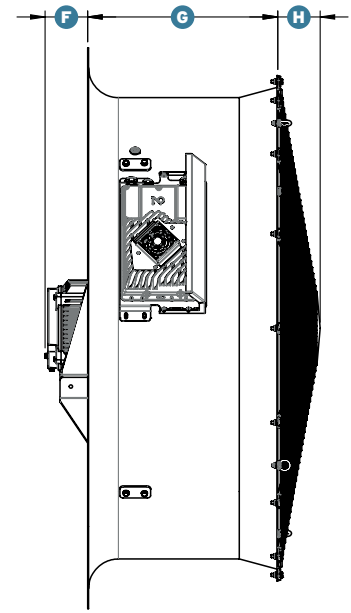

- F 139 mm (5.47")
- G 620 mm (24.41")
- H 138 mm (5.43")

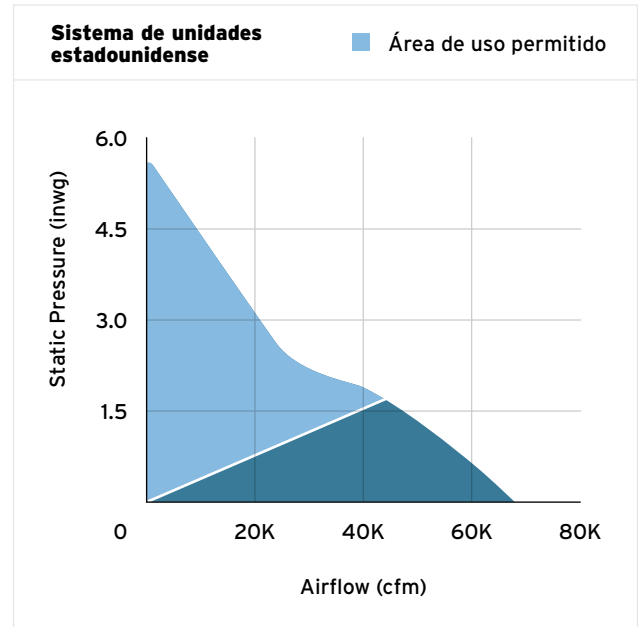
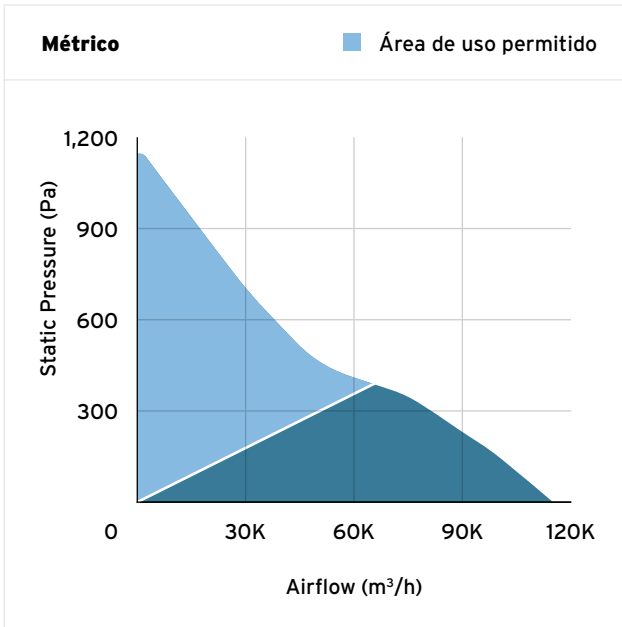

**Condiciones de medición:** Los datos de rendimiento se miden según la norma ISO 5801, categoría de instalación A, para un ventilador axial completo sin rejilla protectora. Los datos se refieren a una densidad del aire de 1.2 kg/m<sup>3</sup> (20°C / 68°F a nivel del mar). Los datos de ruido se miden en el lado de succión. Estos datos son válidos únicamente bajo las condiciones de medición especificadas y pueden variar según las condiciones de instalación. En caso de desviaciones del diseño estándar, los valores característicos deben verificarse en la instalación. Previa solicitud, se pueden medir los datos de ruido según la norma ISO 3745.

# SERIEL

**1,600 mm**

KL.1600X



Número de pieza	10135369
Código de especificación	JUW 160-36-8B-52-L-QZX3X5-P-MR
Potencia máxima de entrada (kW)	16.45
Corriente de entrada máxima (A)	16.45
Presión de retorno máxima (Pa)	330
Velocidad máxima (RPM)	800

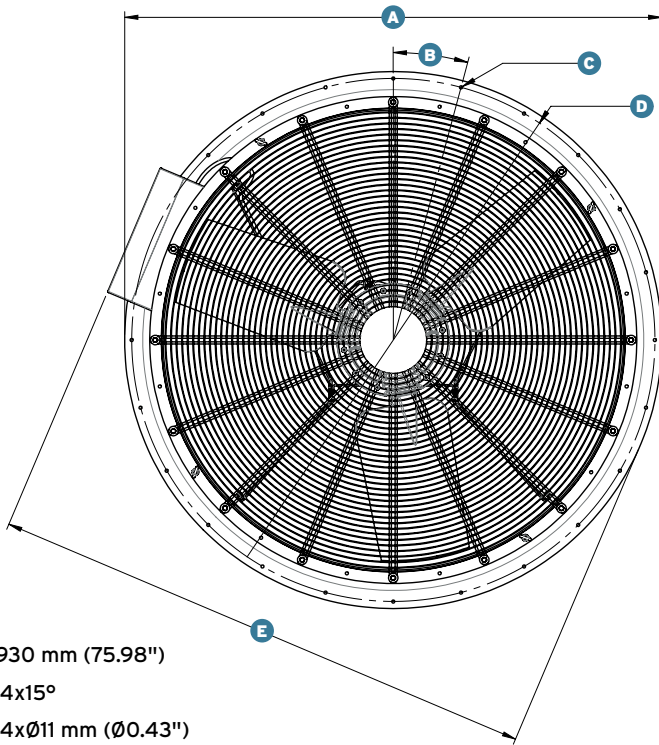

- A 1930 mm (75.98")
- B 24x15°
- C 24xØ11 mm (Ø0.43")
- D BC Ø1880 mm (Ø74.02")
- E 1978 mm (77.87")

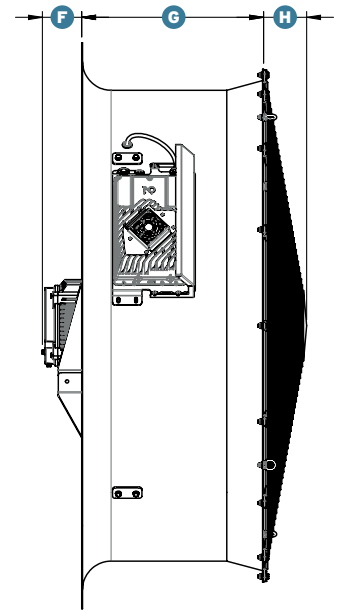

- F 134 mm (5.28")
- G 620 mm (24.41")
- H 147 mm (5.79")

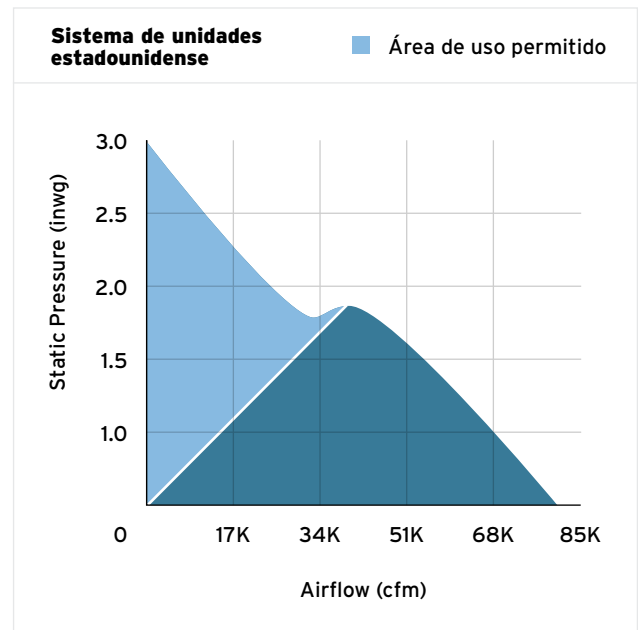
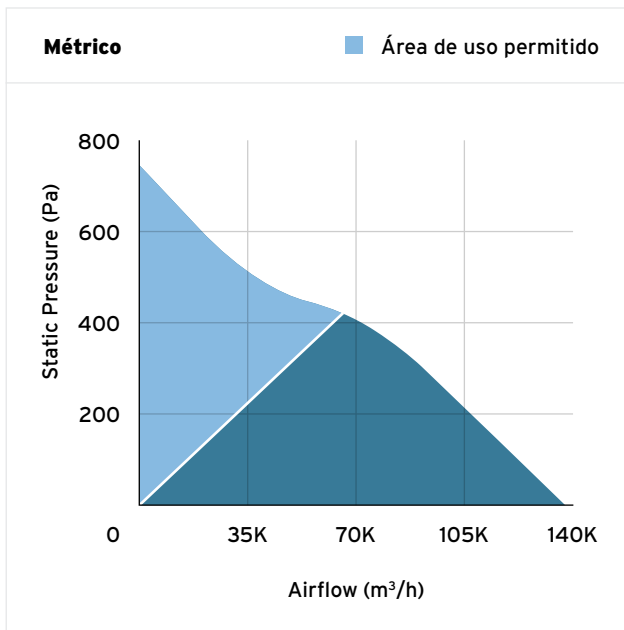

**Condiciones de medición:** Los datos de rendimiento se miden según la norma ISO 5801, categoría de instalación A, para un ventilador axial completo sin rejilla protectora. Los datos se refieren a una densidad del aire de 1.2 kg/m<sup>3</sup> (20°C / 68°F a nivel del mar). Los datos de ruido se miden en el lado de succión. Estos datos son válidos únicamente bajo las condiciones de medición especificadas y pueden variar según las condiciones de instalación. En caso de desviaciones del diseño estándar, los valores característicos deben verificarse en la instalación. Previa solicitud, se pueden medir los datos de ruido según la norma ISO 3745.

# SERIEL

**1,800 mm**

KL.1800X



Número de pieza	10135370
Código de especificación	JUW 180-32-8B-49 L-QZX3X5-P-MR
Potencia máxima de entrada (kW)	16.45
Corriente de entrada máxima (A)	24.73
Presión de retorno máxima (Pa)	340
Velocidad máxima (RPM)	740

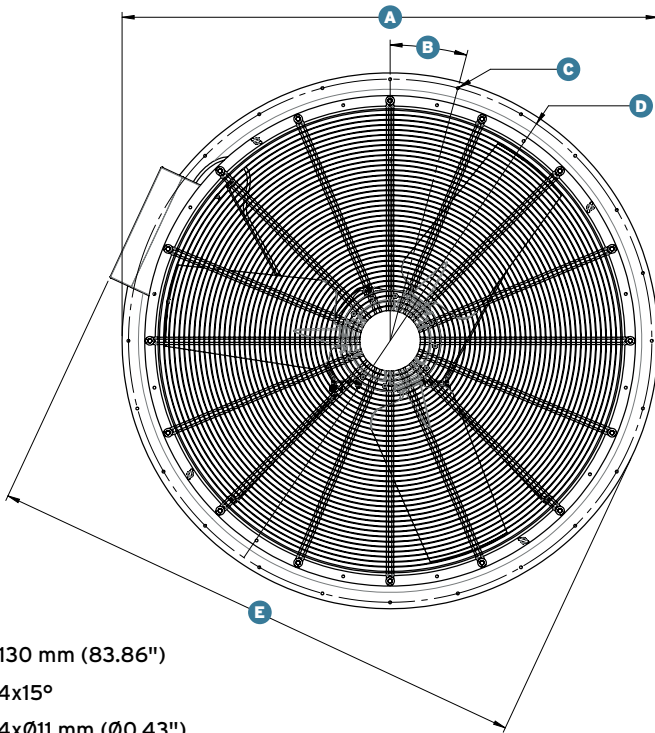

- A 2130 mm (83.86")
- B 24x15°
- C 24xØ11 mm (Ø0.43")
- D BC Ø2080 mm (Ø81.89")
- E 2181 mm (85.87")

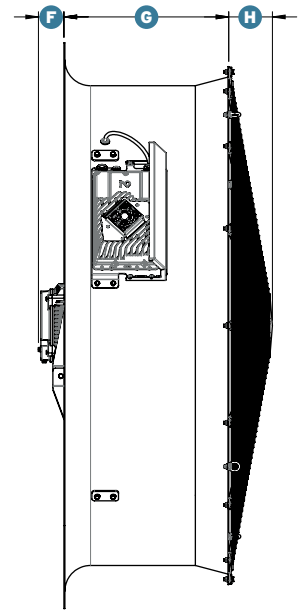

- F 96 mm (3.78")
- G 620 mm (24.41")
- H 165 mm (6.50")

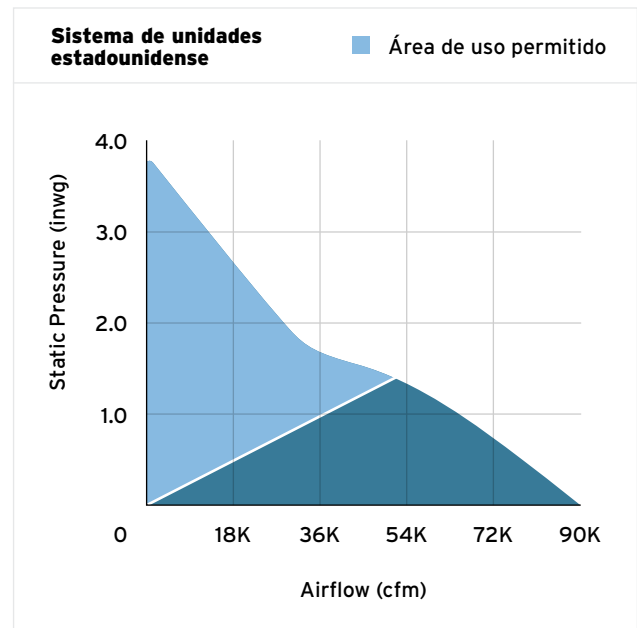
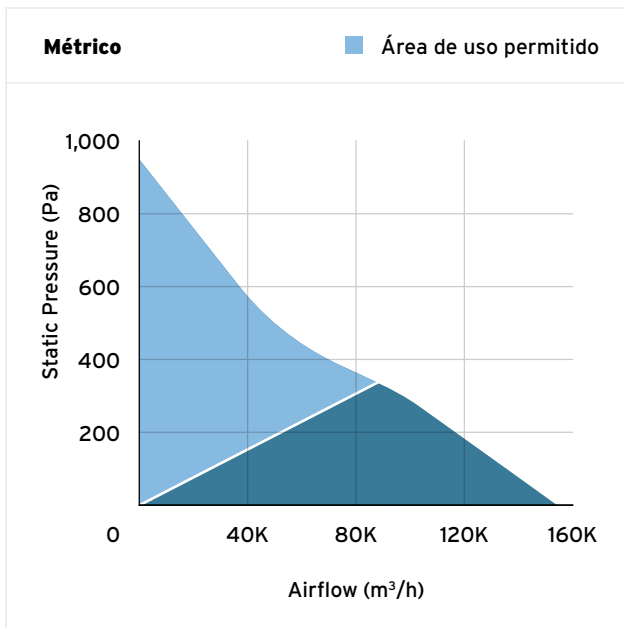

**Condiciones de medición:** Los datos de rendimiento se miden según la norma ISO 5801, categoría de instalación A, para un ventilador axial completo sin rejilla protectora. Los datos se refieren a una densidad del aire de 1.2 kg/m<sup>3</sup> (20°C / 68°F a nivel del mar). Los datos de ruido se miden en el lado de succión. Estos datos son válidos únicamente bajo las condiciones de medición especificadas y pueden variar según las condiciones de instalación. En caso de desviaciones del diseño estándar, los valores característicos deben verificarse en la instalación. Previa solicitud, se pueden medir los datos de ruido según la norma ISO 3745.

**ALCANCE GLOBAL,**  
PRESENCIA LOCAL



**PONTE EN CONTACTO  
CON NOSOTROS**

[info@multi-wing.com](mailto:info@multi-wing.com)  
[multi-wing.com](http://multi-wing.com)